

Strumento laser per allineamento alberi Fluke 830

Dati tecnici

Il nuovo strumento laser per allineamento alberi Fluke 830 è il tester ideale per allineare con precisione alberi rotanti in un impianto.

È noto che tutte le apparecchiature rotanti siano soggette a disallineamento. Se ancora utilizzate righelli e micrometri per verificare il corretto allineamento delle macchine, probabilmente state spreco somme ingenti in cuscinetti di ricambio e ore di riparazione non necessari, senza dimenticare i tempi di fermo e gli anni di minore vita utile della macchina.

Esistono alternative valide alle misure e regolazioni: la scelta dello strumento più adeguato è fondamentale quando la continuità di funzionamento è importante.

Lo strumento laser per allineamento Fluke 830 è semplice da usare e fornisce risposte rapide, precise e concrete per garantire la continuità operativa dell'impianto. Quando si tratta di allineamenti laser di alberi rotanti, i dati sono importanti ma le risposte lo sono ancora di più.

A differenza di righelli e micrometri, il Fluke 830 sostituisce nell'eseguire i complicati calcoli di allineamento l'utente, che può così avere le risposte che servono per allineare rapidamente la macchina e fare ripartire altrettanto rapidamente l'impianto. Un'avanzata interfaccia utente fornisce dei risultati di facile lettura che non richiedono particolari nozioni sui principi di allineamento; l'esclusiva videata dei risultati "All-in-one" mostra sia i risultati di accoppiamento sia le correzioni (orizzontali e verticali) ad apportare, facilitando l'adozione di misure correttive.

Poiché i fermi macchina sono costosi, la ripetibilità dei test è essenziale. Il Fluke 830 utilizza un sistema di allineamento di precisione brevettato* al laser che garantisce risultati di misure precise e ripetibili, per essere certi di affrontare correttamente i problemi di disallineamento.

Le staffe di alta qualità assicurano il sensore e il prisma in modo che non scivoli al ruotare dell'albero.



Caratteristiche e vantaggi

- **Tecnologia di misura a laser singolo** significa meno errori per contraccolpi, con maggiore precisione dei dati
- **Interfaccia utente intuitiva** per completare gli allineamenti rapidamente e con facilità
- **Modalità di misura bussola** permette misure flessibili, affidabili e ripetibili tramite l'inclinometro attivato elettronicamente
- **Verifica dinamica della tolleranza macchina** fornisce una valutazione continua delle modifiche di allineamento in modo da poter capire quando la macchina rientra nelle tolleranze accettabili
- **Esclusiva modalità estesa** gestisce i disallineamenti più grossolani incrementando virtualmente la dimensione del rilevatore laser
- **Protezione dei dati** garantisce che i dati siano disponibili quando servono grazie alla funzione di salvataggio e ripristino automatico

Valutazione dell'allineamento in tre semplici passi

1 Impostazione

Inserimento passo-passo delle dimensioni della macchina.

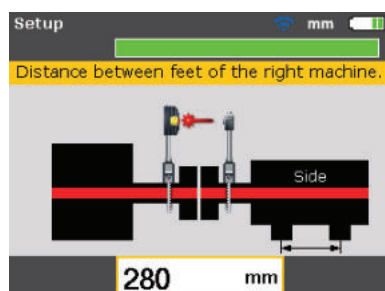

2 Misura

Rotazione dell'albero e verifica istantanea della misura.

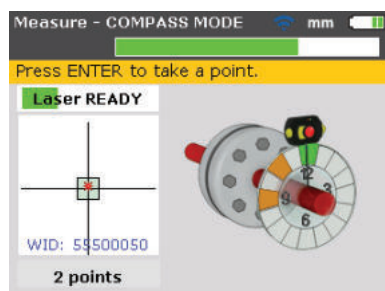

3 Diagnostica

I valori di correzione vengono forniti con una scala di gravità colorata a 4 livelli, che indica se la macchina è disallineata.

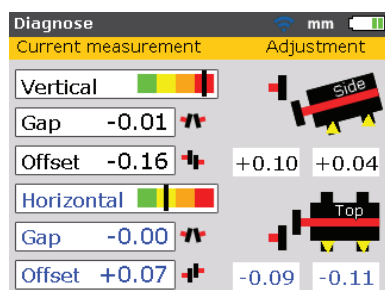

La modalità "Live" offre un feedback dinamico immediato mentre si apportano modifiche all'allineamento, eliminando la necessità di eseguire ulteriori analisi diagnostiche.

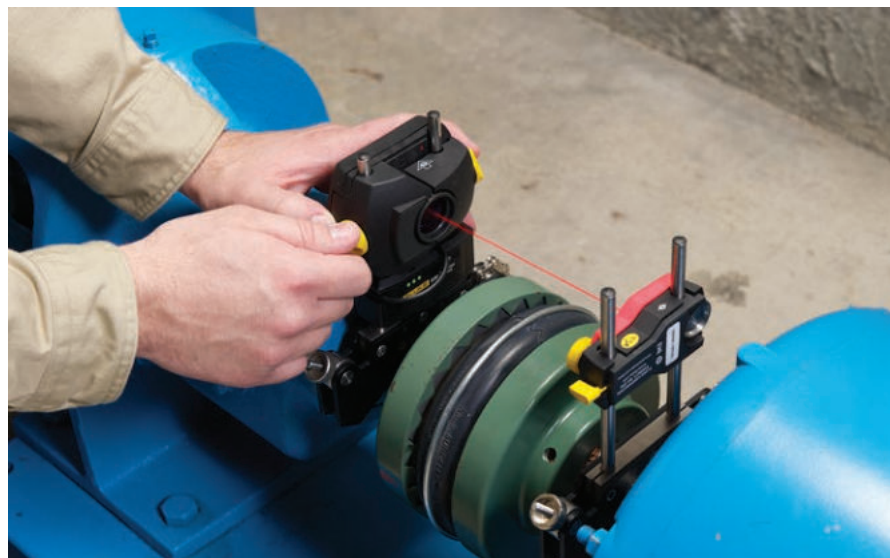

Gestione dei disallineamenti più grossolani

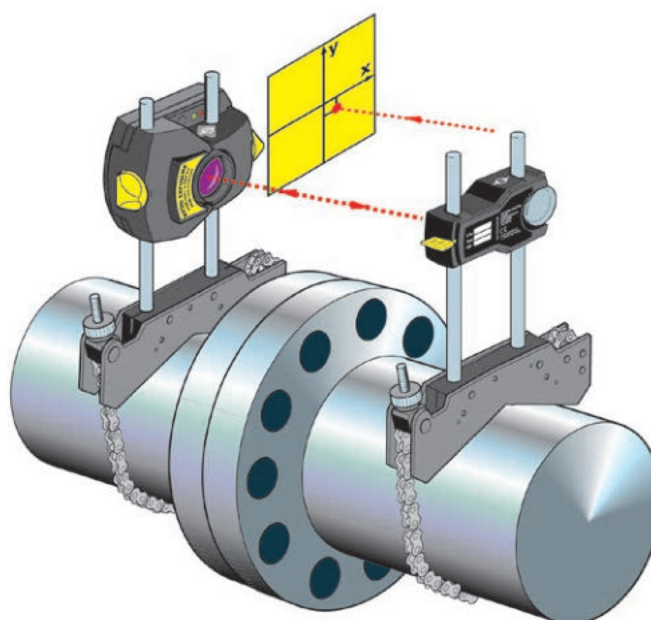

Quando le macchine si trovano al di fuori delle tolleranze accettabili, può essere difficile avere delle letture di allineamento precise. Per questi problemi di disallineamento più grossolani, il Fluke 830 utilizza un'esclusiva modalità "Estesa" che consente una maggiore precisione aumentando automaticamente l'area di misura del sensore. L'aumento dell'area di misura del sensore permette al Fluke 830 di risolvere rapidamente i problemi di disallineamento più grossolani senza la necessità di eseguire un allineamento approssimativo iniziale.

Ulteriori caratteristiche e vantaggi:

1. Modalità orologio per macchine verticali e a flange
2. Immagine rovesciata della macchina sullo schermo per lavori di allineamento con ostruzioni
3. Modalità di ripristino per poter salvare il lavoro eseguito e ritornare allo stesso punto (in qualsiasi momento lo si desidera)

Gli strumenti di manutenzione predittiva Fluke aiutano a mantenere la continuità operativa dell'impianto



1. Identificazione di un potenziale problema con una fotocamera a infrarossi Fluke.



2. Indicazioni per diagnosi e riparazioni con lo strumento per vibrazioni Fluke.

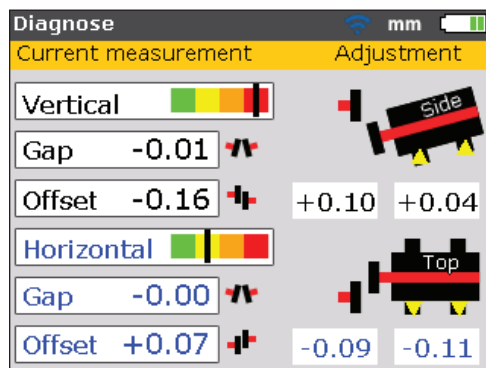

3. Azione correttiva utilizzando lo strumento laser per allineamento alberi Fluke 830.

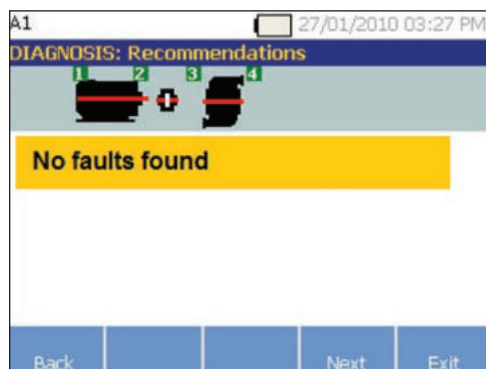

4. Verifica dei risultati utilizzando lo strumento per vibrazioni Fluke.

Fluke offre una linea completa di strumenti di manutenzione predittiva progettati per contribuire a mantenere la continuità operativa degli impianti. Sia che si utilizzi un tester per vibrazioni Fluke per diagnosticare guasti e loro gravità, sia una fotocamera a infrarossi Fluke per valutare lo stato della macchina, gli strumenti di manutenzione predittiva Fluke sono progettati per fornire le risposte necessarie per limitare i fermi non pianificati e ridurre i costi di riparazione. Lo strumento laser per allineamento alberi Fluke 830 usa un processo di misura analogo a quello del tester per vibrazioni Fluke 810, rendendo così l'allineamento dell'albero facile come l'1-2-3. È sufficiente configurare l'unità, eseguire il test e valutare la diagnosi.

Con la fotocamera a infrarossi Fluke è possibile identificare rapidamente eventuali problemi alla macchina, usando poi un tester per vibrazioni Fluke per diagnosticare meglio il problema e determinare la presenza di un eventuale disallineamento. Con lo strumento laser per allineamento alberi Fluke 830 è possibile ottenere le risposte che servono per correggere il disallineamento e verificare poi i risultati con la fotocamera a infrarossi o il tester per vibrazioni Fluke per controllare lo stato della macchina.

Specifiche tecniche

Computer	
CPU	Intel XScale PXA270 a 312 MHz
Memoria	64 MB RAM, 64 MB flash
Display	Tipo: TFT, trasmissivo (leggibile con la luce solare), 65.535 colori, LED retro illuminato Sensore di luce integrato per la regolazione automatica della luminosità in base alle condizioni di luce, per prolungare la durata della batteria Risoluzione: 320 x 240 pixel; Dimensioni: Diagonale 89 mm Elementi della tastiera: Configurazione, misura, diagnosi, menu, cancella, invio, tasti indietro, cursore di navigazione, tastiera alfanumerica e pulsante ON/OFF
Indicatori LED	LED multicolore per stato del laser e condizioni di allineamento LED multicolore per lo stato della batteria
Alimentazione	Batteria ricaricabile integrata ai polimeri di ioni di litio: 7,4 V / 2,6 Ah (per computer opzionale) con tempo di funzionamento tipico di 17 ore in base a un ciclo di funzionamento composta da 33 % misure, 33 % calcoli e 33 % modalità 'sospensione')
Interfaccia esterna	Host USB e dispositivo USB (slave) Comunicazioni wireless integrate, Classe 1, potenza di trasmissione 100 mW RS232 (seriale) per sensore Alimentatore CA/presa caricabatteria
Protezione ambientale	IP 65 (antipolvere e impermeabile all'acqua), antiurto Umidità relativa da 10 % a 90 %
Temperatura operativa	Da -10 °C a 50 °C (da 14 °F a 122 °F)
Temperatura di immagazzinaggio	Da -20 °C a 60 °C (da -4 °F a 140 °F)
Dimensioni	220 mm x 165 mm x 45 mm (8,7 in x 6,5 in x 1,8 in)
Peso	742 g
Sensore	
Principio di misura	Raggio laser riflesso coassiale
Protezione ambientale	IP 67 (immersione, antipolvere)
Protezione alla luce ambiente	Sì
Temperatura di immagazzinaggio	Da -20 °C a 80 °C (da -4 °F a 176 °F)

Specifiche tecniche - segue

Temperatura operativa	Da 0 °C a 55 °C (da 32 °F a 131 °F)
Dimensioni	107 mm x 70 mm x 49 mm
Peso	177 g
Laser	Tipo: Laser a semiconduttore Ga-Al-As Lunghezza d'onda (tipica) 675 nm (rosso, visibile) Classe di sicurezza: Classe 2, FDA 21 CFR 1000 e 1040 Potenza del raggio: < 1 mW Precauzioni di sicurezza: Non guardare il raggio laser
Rilevatore	Area di misura: illimitata, ampliabile dinamicamente (Brevetto U.S.A. 6.040.903) Risoluzione: 1 µm; precisione (media): > 98 %
Inclinometro	Gamma di misura: Da 0° a 360°; Risoluzione: < 1°
Prisma	
Tipo	Prisma a 90°; Precisione (media): > 99 %
Protezione ambientale	IP 67 (immersione, antipolvere)
Temperatura operativa	Da -20 °C a 60 °C (da -4 °F a 140 °F)
Temperatura di immagazzinaggio	Da -20 °C a 80 °C (da -4 °F a 176 °F)
Dimensioni	100 mm x 41 mm x 35 mm
Peso	65 g
Custodia di trasporto	
Dimensioni	565 mm x 343 mm x 127 mm
Peso, compresi tutti i componenti standard	5,6 kg

Informazioni per gli ordini

Fluke-830 Strumento laser per allineamento alberi Fluke 830

Fluke-830/MAGNET Set sensore magnetico compatto/staffa di montaggio prisma

Fluke-830/SHIMS Kit di spessorazione per allineamento di precisione

Accessori in dotazione: Sensore laser, prisma laser, staffa di montaggio a catena con supporti da 150 mm (2x), supporto da 300 mm (4x), panno di pulizia in microfibra, cavo sensore, cavo per PC, drive USB, cavo per drive USB, misura nastro, modulo wireless Bluetooth, alimentatore, kit di istruzione e valigetta

Fluke. *Keeping your world up and running.®*

Fluke Italia S.r.l.
Viale Lombardia 218
20861 Brugherio (MB)
Tel: (39) 02 3600 2000
Fax: (39) 02 3600 2001
E-mail: fluke.it.cs@fluke.com
Web: www.fluke.it

Fluke (Switzerland) GmbH
Industrial Division
Hardstrasse 20
CH-8303 Bassersdorf
Telefon: 044 580 75 00
Telefax: 044 580 75 01
E-Mail: info@ch.fluke.nl
Web: www.fluke.ch

©2014 Fluke Corporation. Tutti i diritti riservati.
Dati passibili di modifiche senza preavviso.
06/2014 Pub_ID: 13177-ita Rev 02

Non sono ammesse modifiche al presente documento senza autorizzazione scritta da parte di Fluke Corporation.